

**Sitzkissen**

- Sitz mit der Horizontaleinstellung (1) in die **hinterste** Position bringen.
- Neigungseinstellung (2) in **unterste** Stellung. Schwingsystem ebenfalls **unterste** Position.
- **Bei eingebautem Sitz:**
  - Lenksäule einstellbar: Lenksäule in vorderste Stellung bringen.
  - Lenksäule nicht einstellbar oder kurzes Fahrerhaus: Blechunterbau hinten losschrauben und Sitz nach vorne kippen (soweit kippbar), anderenfalls Blechunterbau auch vorne losschrauben.

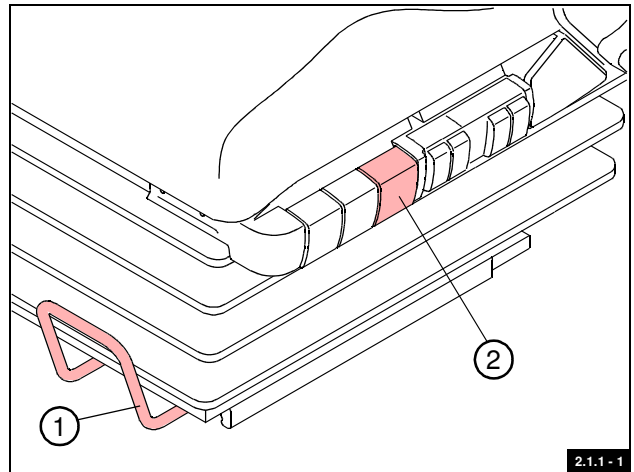

- Nach Betätigung des Entriegelungshebels (1) Sitzkissen bis zum Anschlag nach vorne ziehen.
- Anschlagfeder (2) mit einem Schraubendreher durch Öffnung (3) herunterdrücken und gleichzeitig Entriegelungshebel (1) betätigen, dann mit zweiter Hand (bzw. 2. Person) Sitzkissen weiter nach vorne ziehen.
- Sitzkissen ca. 100 mm nach vorne ziehen, elektrische Steckverbindung (4) vom Sitzkissen lösen, Sitzkissen nach vorn ganz herausziehen.
- **Achtung:** Beim Zusammenbau darauf achten, daß das Kabel nicht zwischen Sitzkissen und Oberrahmen eingeklemmt wird, und nicht im Bereich des Blockiermagneten verlegt ist.

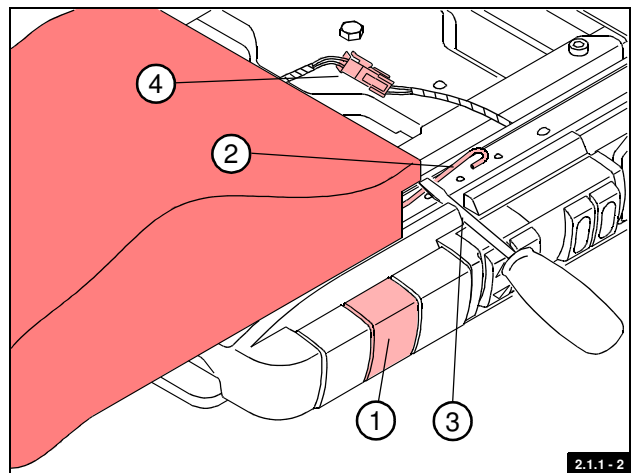

**Kopfstütze**

- Kopfstütze in die unterste Position schieben.
- Anschließend die Kopfstütze ruckartig nach oben ziehen, so daß die Rastung in oberster Position überwunden wird.
- **Nachträglicher Einbau:** Inneres Segment der Schutzkappen (1) auf Rückenlehnenoberseite herausbrechen und Kopfstütze einsetzen.

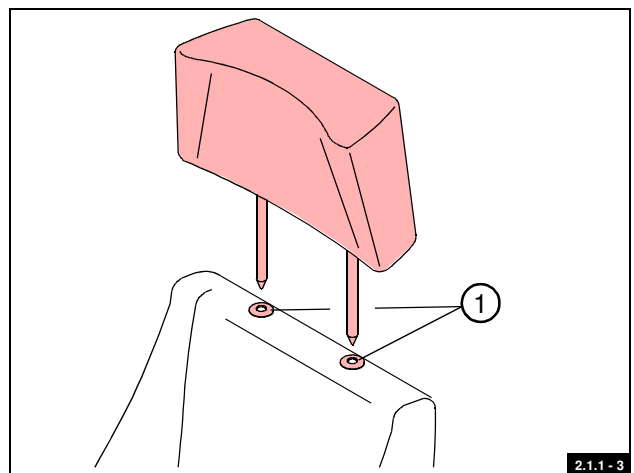

**Armlehne**

- 2 Befestigungsschrauben (1) lösen und Armlehne abnehmen.
- **Nachträglicher Einbau:** Rückenlehnenbezug im Bereich der Gewinde (2) einstecken (Lage der Gewindebohrungen von außen ertasten), so daß die Befestigungsschrauben einwandfrei eingeschraubt werden können.

